



## Opel Insignia

Grand Sport (excl. OPC, GSi)

06/2017 -

Cat. No. **O/A45**

**E20**

E20\*55R01/07\*005503\*00

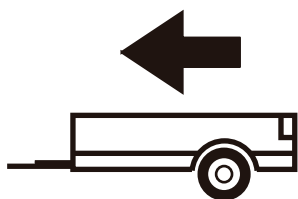

2200kg



90kg

**D** = 11,10kN

**D (kN) =**



MAX kg

x

MAX kg

x 0,00981



MAX kg

+

MAX kg



IMIOLA HAK-POL

96-111 KOWIESY, CHOJNATA 23A, POLAND

Tel. + 48 46 831 73 31, fax +48 831 74 29

e-mail: office@imiola.pl, www.imiola.pl

## PRZEKRÓJ A-A

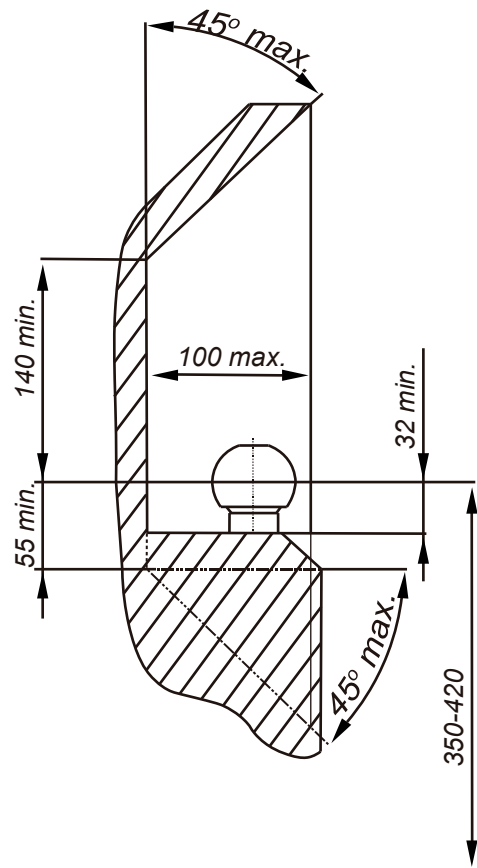
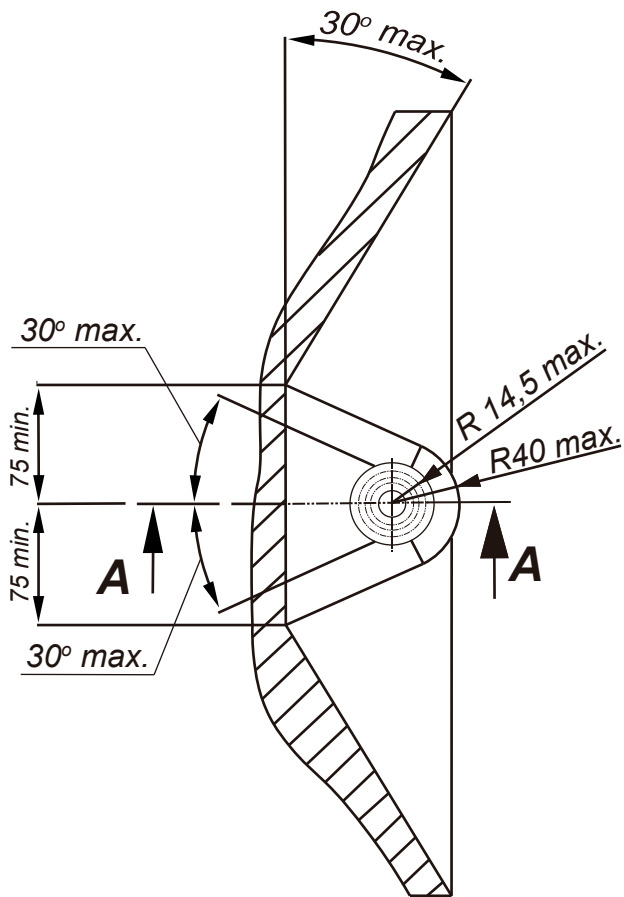

**PL** Należy zagwarantować przestrzeń swobodną według załącznika VII, rysunek 25a/b Regulaminu EKG ONZ 55.01 przy dopuszczalnym ciężarze całkowitym pojazdu.

**F** L'espace libre doit être garanti conformément à l'annexe VII, illustration de la réglementation 55.01 CE pour un poids total en charge autorisé du véhicule.

**GB** The clearance specified in appendix VII, diagram 25a/b of Regulation No. 55.01 UN EU must be guaranteed at laden weight of the vehicle.

**D** Der Freiraum nach Anhang VII, Abbildung 25a/b der Vorschriften 55.01 EG ist zu gew 25a/bahrleiten bei zulässigem Gesamtgewicht des Fahrzeuges.

### Moment skręcający dla śrub i nakrętek (8.8) Torque settings for nuts and bolts (8.8)

|     |       |
|-----|-------|
| M8  | 25Nm  |
| M10 | 55Nm  |
| M12 | 85Nm  |
| M14 | 135Nm |
| M16 | 195Nm |



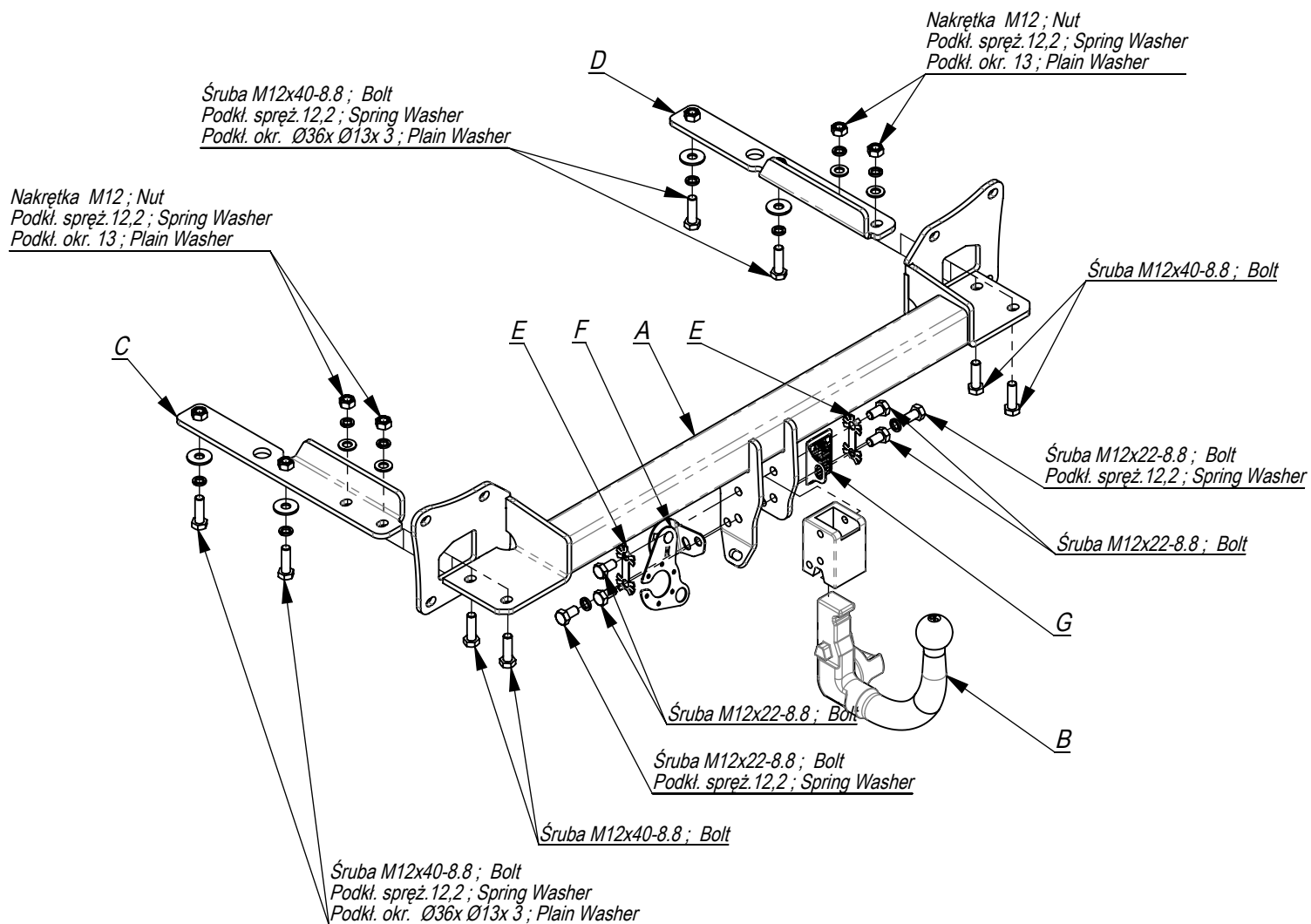

|  |   |    |  |           |    |
|--|---|----|--|-----------|----|
|  | A | x1 |  | M12x40    | 8  |
|  |   |    |  | M12x22    | 6  |
|  | B | x1 |  | M12       | 4  |
|  | C | x1 |  | Ø36xØ13x3 | 4  |
|  | D | x1 |  | 13        | 4  |
|  | E | x2 |  | 12,2      | 10 |
|  | F | x1 |  |           |    |
|  | G | x1 |  |           |    |

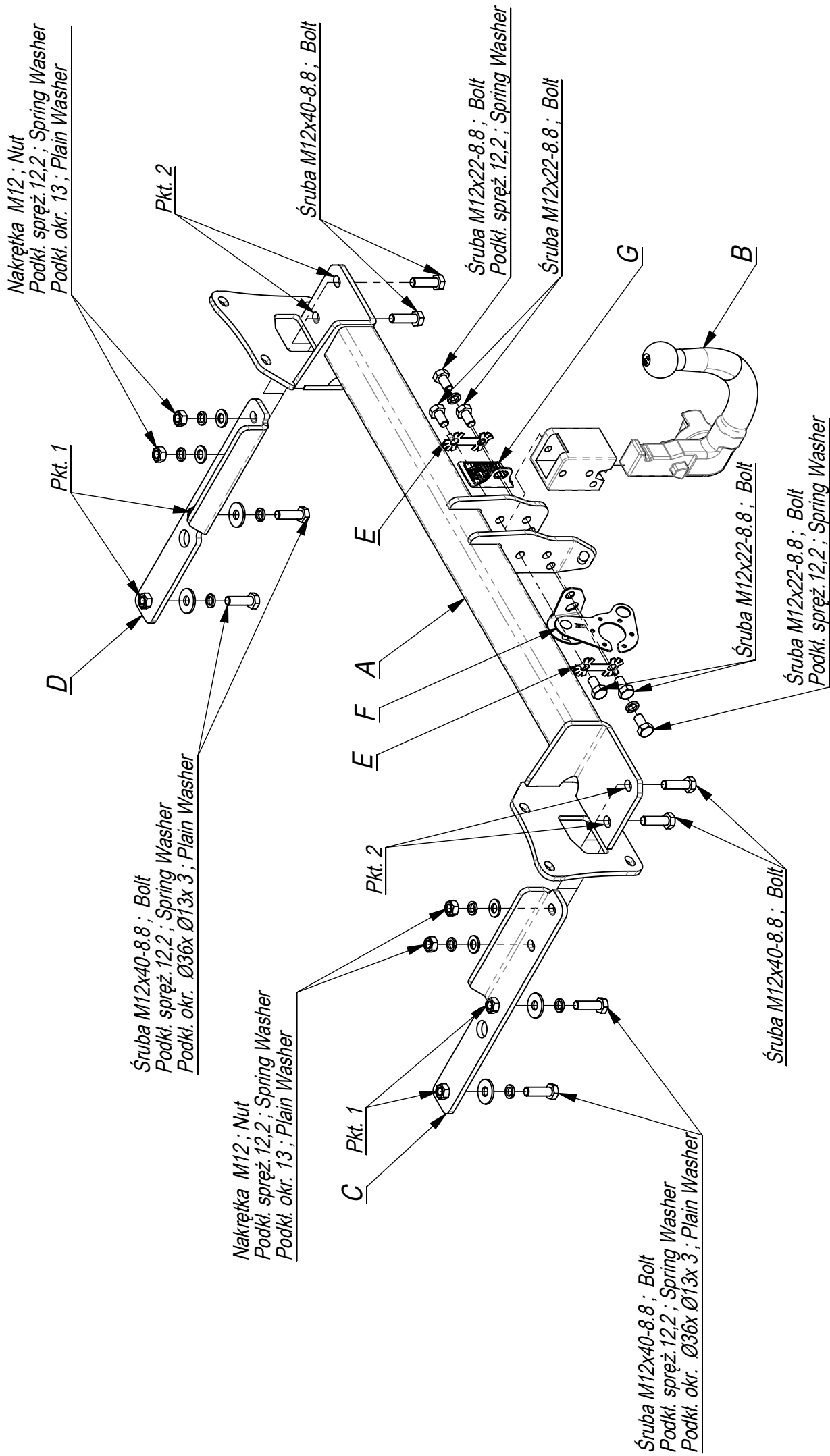

- Odkręcić zderzak oraz lampy.
- Odkręcić wzmocnienie zderzaka (nie będzie już wykorzystane).
- Wsunąć elementy C i D do podłużnic i przykręcić śrubami M12x40 (pkt1).
- Odkręcić tłumik z zawiesia.
- Przykręcić belkę zaczepu A do tylnego pasa nakrętkami M10.
- Elementy C i D przykręcić do belki A śrubami M12x40 8.8 (pkt 2).
- Przykręcić tłumik.
- Dokręcić wszystkie śruby z momentem wg tabeli.
- Wykonać wycięcie w dolnej części zderzaka na uchwyt kuli.
- Przykręcić zderzak.
- Przykręcić kulę i podstawę gniazda elektrycznego.
- Podłączyć instalację elektryczną.

- Unscrew the bumper and lamps.
- Unscrew the bumper reinforcement (it will not be used any more).
- Insert the elements C and D into frame side members and screw with bolts M12x40 8.8 (point 1).
- Unscrew the muffler from the hanger.
- Screw the main bar A to the rear belt with nuts M10.
- Screw the elements C and D to the main bar A with bolts M12x40 8.8 (point 2).
- Screw the muffler.
- Tighten all the bolts according to the torque setting- see the table.
- Cut out the fragment in the lower part of bumper to put the towball handles.
- Assemble the bumper.
- Fix the ball and electric plate.
- Connect the electric wires.

- Dévisser le pare-chocs et les lampes.
- Dévisser la poutre pare-chocs de la voiture (elle ne sera plus utilisée).
- Enlever le pot d'échappement de la suspension.
- Glisser les éléments C et D dans les longerons et les visser légèrement avec les boulons M12x40 8.8 (point 1).
- Visser la barre de crochet A à la jupe arrière légèrement avec les écrous M10 .
- Ensuite serrer les éléments C et D avec la barre de crochet A avec les boulons M12x35 8.8 (point 2).
- Serrer tous les boulons avec un couple de serrage selon tableau.
- Visser le pot d'échappement.
- Installer le pare-chocs et les lampes.
- Serrer la boule et la tôle de la prise électrique avec les boulons M12x22.
- Brancher l'installation électrique.

- Die Rückleuchten und den Stoßfänger abschrauben.
- Den Stoßträger abschrauben (wird nicht mehr benötigt)..
- Den Schalldämpfer vom Halter absenken.
- Die Bauteile C und D in die Längsträger einschieben und mit Schrauben M12x40 8.8 (point 1) leicht anziehen.
- Den AHK-Querträger A am hinteren Band mit M10-Muttern leicht anschrauben (Punkt 3).
- Danach die Bauteile C und D mit den AHK-Querträger A mit Schrauben M12x35 8.8 (Punkt 1) zusammenschrauben.
- Ziehen Sie alle Schrauben mit dem Drehmoment gemäß der Tabelle an.
- Den Schalldämpfer anschrauben.
- Den Stoßfänger und die Rückleuchten einsetzen.
- Schrauben Sie die Kugel und den Steckdosenblech mit den Schrauben M12x22 an.
- Die elektrische Installation anschließen.

- Desenrosque las lámparas y el parachoques.
- Desenrosque la barra de impacto (ya no es necesario).
- Baje el silenciador de la suspensión.
- Insertar los elementos C y D en los largueros atornillando ligeramente los tornillos M12x40 8.8 (point 1)..
- Apretar la barra del gancho A ligeramente a la correa trasera con tuercas M10 .
- A continuación, fijar los elementos C y D a la barra del gancho A con los tornillos M12x35 8.8 (punto 1).
- Apretar todos los tornillos con el par según la tabla anterior.
- Fijar el silenciador.
- Montar el parachoques y las luces.
- Apretar la bola y la placa de la toma eléctrica usando tornillos M12x22.
- Conectar la instalación eléctrica.

